

品名：オイルレベラー

品番：03007023010

### 各部の名前

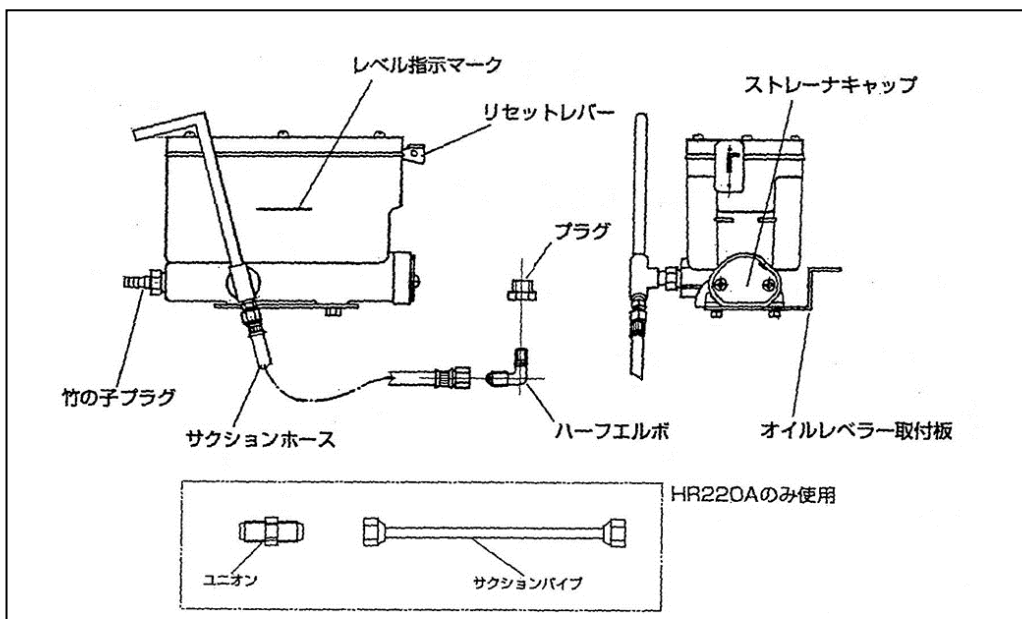

### 取り付けかた

1. 油タンク内の灯油を抜く
  - (1) 油タンク下に油受けを置く。
  - (2) スパナ等で、油タンク下のドレンプラグを取り外す。
  - (3) 油タンク内の灯油を排出する。
2. 油タンクに配管部品を取り付ける
  - (1) 油タンクに、付属のプラグを取り付ける。
  - (2) 付属のハーフェルボをプラグに取り付ける。

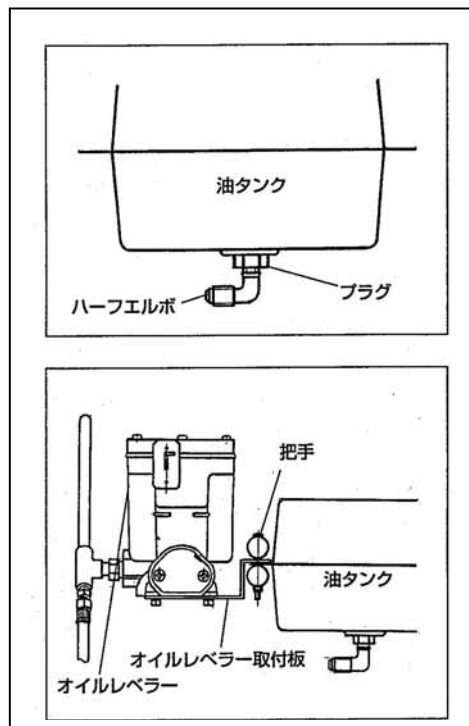

3. オイルレベラーを油タンクに取り付ける
  - (1) ヒータ本体の把手を固定しているネジを緩める。
  - (2) 把手と油タンクのフランジの隙間に、オイルレベラー取付板を挟み込みネジを締め付ける。

#### 4. サクションホースを取り付ける

(1) HRR480B/B-S、HR220A 以外に取り付ける場合 (図①)

油タンク下のハーフエルボにサクションホースを接続する。

(2) HRR480B/B-S、HR220A に取り付ける場合 (図②)

サクションホースの先にユニオン、サクションパイプの順で接続し、油タンク下のハーフエルボに接続する。

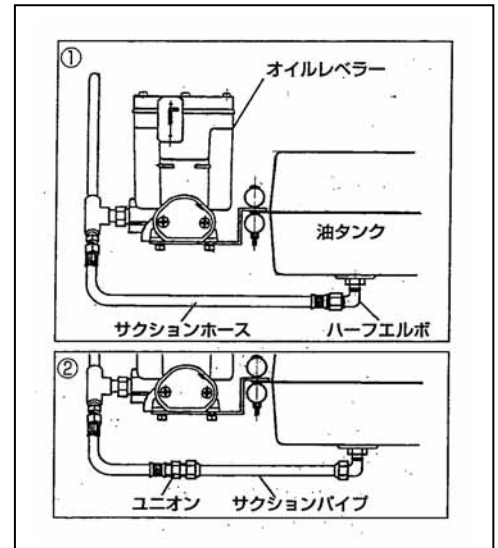

#### 5. 別置き油タンクとオイルレベラーの配管をする

##### 注意事項

1,000L 未満の灯油を貯蔵又は取扱う場合は、各市町村の火災予防条例に従ってください。

(1,000L 以上の場合は、各市町村長の許可が必要になります。)

油タンクの容量により基準が定められているので、現地消防機関と相談してください。

(1) オイルレベラー吸入側の竹の子プラグに、別置き油タンクからのホースを接続する。

(2) ホースバンドにて締め付ける。

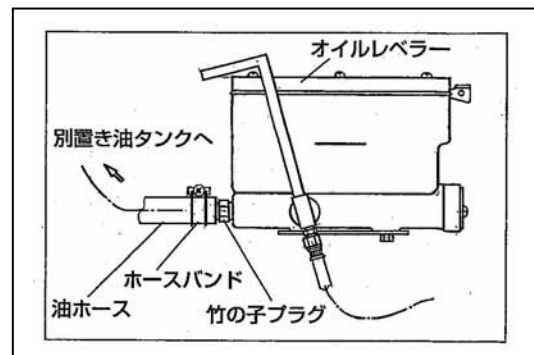

##### 注意事項

1. 別置き油タンクにはストップバルブ(5/16 インチ以上)を取り付けてください。

2. 油ホースは、空気の溜まりがないように配管してください。

油ホースのねじれ、急角度の曲がり、立ち上がりなどは避けてください。

3. 油ホースは内径 6 mm の日燃検合格品を使用してください。

油ホース長さは 10m 以内で使用してください。

4. 別置き油タンクの底とオイルレベラーのレベル指示マークの高さは、45 cm 以下にならないようにしてください。

また、別置き油タンクの最高部は、レベル指示マークから 2.5m 以上にならないようにしてください。

5. ヒータを運転しない時は、別置き油タンクのストップバルブを必ず閉めてください。

※油タンク、ストップバルブ、油ホース、ホースバンドは別途お買い求めください。

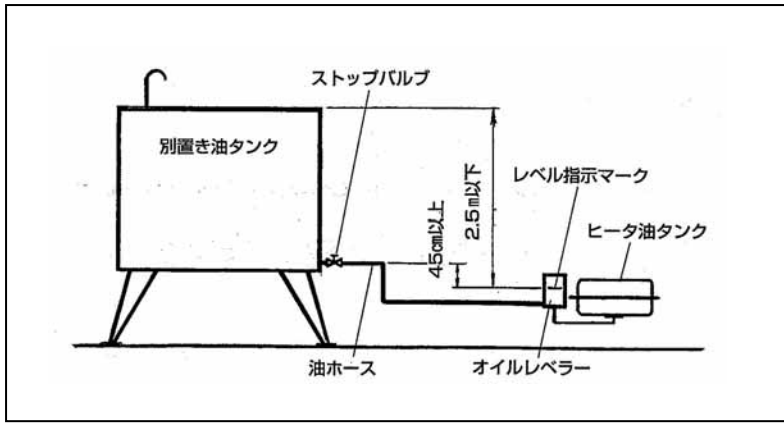

## 使いかた

オイルレベラーの取り付け、油ホースの接続が終わりましたら、作動を確認してください。

1. 別置き油タンクのストップバルブを開ける
2. オイルレベラーのリセットレバーを押し下げる

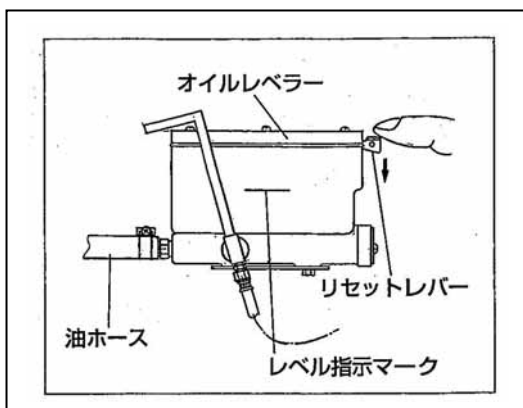

## 注意事項

1. オイルレベラー取り付け後、ヒータ本体の油タンクへは直接給油しないでください。  
(オイルレベラーのレベル指示マーク以上に油タンクに灯油を入れると、オイルレベラーの安全装置が作動し、給油されなくなります。)
2. ヒータを移動した場合は、リセットレバーを押し下げてください。
3. 長期間使用しなかった場合などで、リセットレバーを押し下げても灯油が流入しないときは、リセットレバーの上下動を繰り返し行ってください。